

Miele

FOUR VAPEUR COMBINE DGC 7440 HCX Pro OBSW MAT



Four vapeur combiné encastrable

Niche 45 cm
Design **ArtLine**
Coloris Noir Mat
Bandeau de commande sensible **DirectSensor**
Bandeau lift motorisé
Cavité inox alvéolée **47 litres** avec revêtement breveté **PerfectClean** 3 niveaux d'introduction

Technologie **DualSteam** avec générateur de vapeur externe **3,3kW**

Fonction HydroClean : fonction de nettoyage automatique hydroclean pour garder une enceinte inox comme neuve
Autonomie 90 min.

Température four multifonctions de 30 à 225°C

Température four vapeur de 40 à 100°C

Cuisson combinée

240 Programmes automatiques

20 programmes personnalisables

Cuisson automatique de menus

Fonction **sous-vide**

Porte abattante plein verre

Eclairage intérieur LED **BrillantLight**

Ouverture douce **SoftOpen**

Fermeture douce **SoftClose**

Réduction de la buée en fin de cuisson

Multilingues

Design sans poignée

Ouverture de la porte d'une simple touche

Fonctions connectées : Miele@Home, MobileControl, VoiceControl, RemoteService, WifiCon@ct

Livré avec :

- 1 plat vapeur perforé + 1 plat vapeur non perforé
- 1 plat PerfectClean + 1 grille PerfectClean
- 1 détergent HydroCleaner + pastilles de détartrage

Informations logistiques

Code EAN : 4002516719694
Code SAP : 12305650
Dim. nettes (HxLxP) : 455x595x568 mm
Dim. brutes (HxLxP) : 595x677x697 mm
Poids brut : 52.65 kg / Poids net 40.20 kg
Lieu de fabrication : Allemagne
Code douanier : 85167970
Alimentation électrique : 230 V - 50 Hz

Disponible Novembre 2023

Durée de disponibilité des pièces détachées : 15 ans

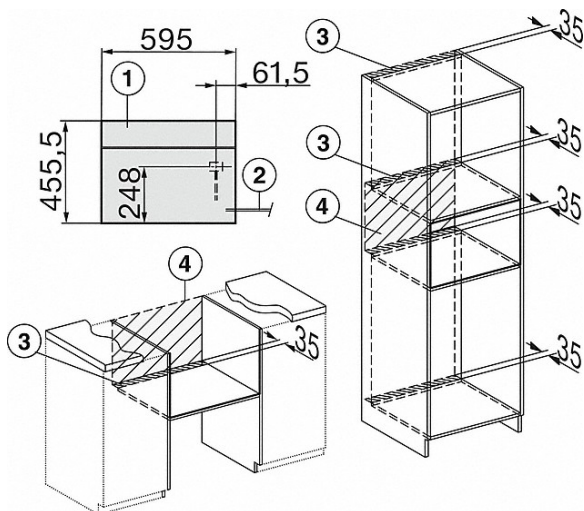

Bandeau de commande



Les avantages Miele

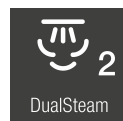

La technologie Miele permet une répartition rapide et uniforme de la vapeur dans l'enceinte de cuisson. La vapeur est produite à l'extérieur de l'enceinte par un générateur puissant.



Cet appareil a été testé pour vous assurer la plus grande satisfaction. Il a subi des tests équivalents à une durée d'utilisation de 20 ans.



Nos fours vapeurs sont fabriqués dans notre usine allemande de Bünde avec la plus grande attention.