

**Série 4, Réfrigérateur combiné  
intégrable, 193.5 x 55.8 cm,  
charnières pantographes  
KIN96SFD0**



**Accessoires en option**

KSZGGM00 Beurrier

**Le réfrigérateur combiné encastrable avec  
12% de volume de réfrigération en plus,  
système VitaFresh XXL <0°C>, No Frost et  
signal d'avertissement sonore pour un  
stockage optimal.**

- **No Frost** : plus besoin de dégivrer votre congélateur.
- **Eco Airflow** : un système de circulation homogène de l'air pour une température constante dans tout le réfrigérateur.
- **Alarme de porte ouverte** : vous êtes alerté par un signal sonore si la porte de votre réfrigérateur est mal fermée ou qu'un autre problème survient.
- **2 circuits de refroidissement**: réfrigérateur et congélateur contrôlables séparément - empêche le transfert d'odeurs.
- **Balconnets de porte ultra stables** : plus hauts et plus flexibles pour plus de stabilité et d'espace.

**Données techniques**

Classe d'efficacité énergétique: .....D  
 Consommation énergétique annuelle moyenne: .....184 kWh / an  
 Volume utile partie congélation: ..... 75 l  
 Volume utile partie réfrigération: ..... 215 l  
 Niveau sonore: .....34 dB(A) re 1 pW  
 Classe de niveau sonore: ..... B  
 Type de construction: .....Encastrable  
 Porte habillable: ..... Possible en option  
 Hauteur: ..... 1935 mm  
 Largeur appareil: .....558 mm  
 Profondeur appareil: ..... 548 mm  
 Niche d'encastrement: ..... 1940 x 560 x 550 mm  
 Poids net: ..... 60.9 kg  
 Intensité: ..... 10 A  
 Charnière de porte: ..... Droite réversible  
 Tension: ..... 220-240 V  
 Fréquence: ..... 50 Hz  
 Longueur du cordon électrique: ..... 230.0 cm  
 Nombre de compresseurs: ..... 1  
 Nombre de circuit de froid: .....2  
 Ventilateur dans le compartiment réfrigérateur: ..... non  
 Porte réversible: ..... Oui  
 Nombre de clayettes réglables dans le réfrigérateur: .....4  
 Clayettes spéciales bouteille: ..... Oui  
 Froid ventilé: ..... Congélateur  
 Type d'installation: .....Tout intégrable



## **Série 4, Réfrigérateur combiné intégrable, 193.5 x 55.8 cm, charnières pantographes KIN96SFD0**

**Le réfrigérateur combiné encastrable avec  
12% de volume de réfrigération en plus,  
système VitaFresh XXL <0°C>, No Frost et  
signal d'avertissement sonore pour un  
stockage optimal.**

### **INFORMATIONS GENERALES**

- Volume total : 290 l
- Réfrigérateur : Volume 215 l
- Congélateur : Volume 75 l
- Classe d'efficacité énergétique D sur une échelle allant de A à G
- Consommation énergétique : 184 kWh/an
- Niveau sonore : 34 DB, classe d'efficacité sonore : B
- Fixation de porte à pantographe

### **Confort et sécurité**

- NoFrost
- Régulation électronique avec affichage LED de la température
- Chaque zone de température contrôlable et réglable séparément
- Dégivrage automatique dans le réfrigérateur
- Alarme visuelle et sonore de porte ouverte

### **REFRIGERATEUR**

- Super-réfrigération avec arrêt automatique
- Eclairage LED dans le réfrigérateur
- 5 clayettes en verre de sécurité, dont 4 réglables en hauteur
- 1 grands et 3 petits balconnets
- Rack à bouteilles chromé

### **Système de conservation**

- 1 compartiment VitaFresh avec contrôle de l'humidité - les fruits et légumes restent frais et riches en vitamines plus longtemps

### **CONGELATEUR**

- Super-congélation avec arrêt automatique
- Pouvoir de congélation : 8 kg en 24h
- 3 tiroirs de congélation transparents
- Autonomie en cas de coupure électrique : 11 h

### **INFORMATIONS TECHNIQUES**

- Encastrement H x L x P : 194 cm x 56 cm x 55 cm
- Dimensions (H x L x P) : 193.5 x 55.8 x 54.8 cm
- Classe climatique : SN-ST
- Charnières à droite, réversibles
- Pieds avant réglables en hauteur, roulettes à l'arrière
- Voltage 220 - 240 V
- Longueur du câble d'alimentation : 230 cm

### **Accessoires**

- bac à glaçons, Casiers à oeufs

## Série 4, Réfrigérateur combiné intégrable, 193.5 x 55.8 cm, charnières pantographes KIN96SFD0

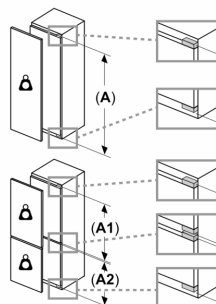
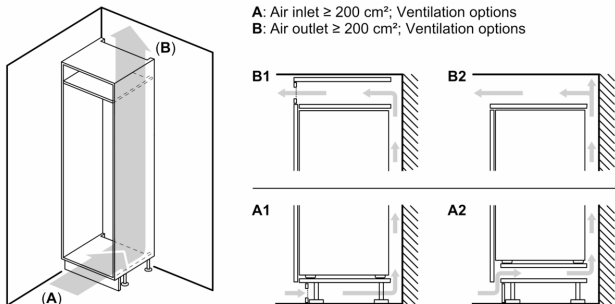

**Poids maximal admissible des façades de l'appareil**  
Les façades d'appareils montés qui dépassent le poids autorisé peuvent provoquer des dommages et entraîner un dysfonctionnement des charnières

$\Delta$  Poids  
A: Hauteur de la porte de l'appareil, charnières comprises, en mm  
B: Charnière non amortie, façade de l'appareil en kg  
C: Charnière amortie, façade de l'appareil en kg  
D: Charge supplémentaire possible en kg avec le kit de charge lourde

| A         | B  | C  | D         |
|-----------|----|----|-----------|
| 1500-1750 | 22 | 22 | B+5 / C+5 |
| 720-1400  | 19 | 19 |           |
| A1        | 15 | 19 |           |
| A2        | 15 | 19 |           |

Mesures en mm

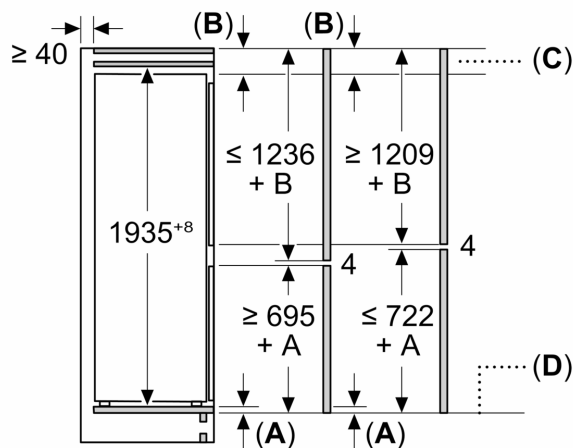

C: Surplomb du panneau avant

D: Bord inférieur du panneau avant

Mesures en mm

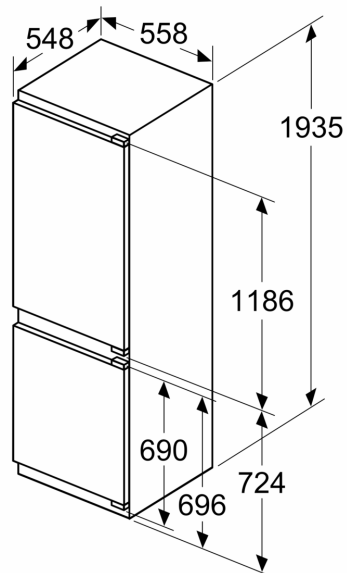

Mesures en mm

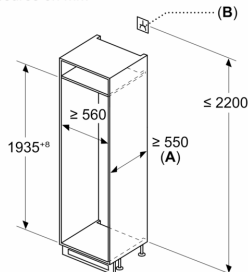

A:  $\geq 560 \text{ mm}$  (recommandé)  
B: Prise

Mesures en mm

Recommandation de dimension d'espace libre pour charnière plate

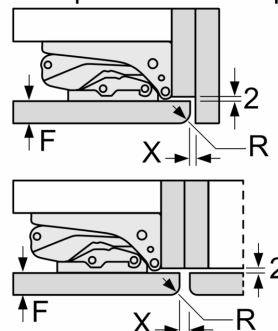

| F     | R   | X   |
|-------|-----|-----|
| 16-19 | 0-3 | 2,5 |
| 20    | 0-1 | 3   |
|       | 2-3 | 2,5 |
| 21    | 0-1 | 3   |
|       | 2-3 | 2,5 |
| 22    | 0   | 4   |
|       | 1   | 3,5 |
|       | 2-3 | 3   |

Les dimensions d'espace libre recommandées dans le tableau doivent être respectées afin d'assurer une ouverture sans collision des portes de l'appareil, et d'éviter ainsi d'endommager les meubles de cuisine.