



Série 8, Hotte de plan de travail, 80 cm, clear glass DDW88MM66

**A**

Accessoires en option

- DSZ1WW1B6 : Filtre à charbon CleanAir Plus (remplc.)
- DSZ1WW1I6 : Kit de recyclage CleanAir Plus
- DSZ1WW1J1 : Kit de recyclage régénérable ext.
- DSZ1WW1M1 : KIT D'INSTALLATION POUR MOTEUR DEPORTE
- DSZ8WW1Y2 : Mounting kit for seamless installation

Hotte GlassDraft : extraction parfaite directement derrière la table de cuisson, quelle que soit la hauteur et la position de la casserole.

- **Design discret** : Harmonie parfaite entre la plaque de cuisson et la hotte.
- **Silencieuse** : performance d'extraction maximale avec un minimum de nuisance sonore.
- **Home Connect** : des hottes connectées qui vous facilitent la vie.
- **Filtration des graisses** : filtre plus de 85% de la graisse présente dans l'air.
- **Technologie EcoSilence Drive™** : pour des hottes alliant puissance et économie d'énergie.

Données techniques

Typologie : Downdraft
Longueur du cordon électrique : 130,0 cm
Niche d'encastrement : 703mm x 781.0mm x 123mm mm
Poids net : 35,5 kg
Type de commandes : Electronique
Nombre de vitesses : 3 vitesses + 2 intensif
Débit d'aspiration max en évacuation en m³/h : 501 m³/h
Débit de l'aspiration en Recyclage d'air position turbo : 525 m³/h
Débit d'aspiration max en recyclage en m³/h : 416 m³/h
Débit d'air position intensive en évacuation : 775 m³/h
Niveau sonore : 62 dB(A) re 1 pW
Diamètre du réducteur d'évacuation d'air : 150 mm
Matériau du filtre à graisses : Inox résistant au lave-vaisselle
Code EAN : 4242005223657
Puissance de raccordement : 300 W
Intensité : 10 A
Tension : 220-240 V
Fréquence : 50; 60 Hz
Type de prise : Fiche cont.terre/Gard.fil ter.
Type d'installation : Encastrable
Mode d'arrêt différé : 10M min





Série 8, Hotte de plan de travail, 80 cm, clear glass DDW88MM66

Hotte GlassDraft : extraction parfaite directement derrière la table de cuisson, quelle que soit la hauteur et la position de la casserole.

Design

- Hotte escamotable avec paroi en verre rétro-éclairée
- Commande touchControl

Puissance

- En mode évacuation, recyclage
- Moteur EcoSilence Drive : moteur induction à basse consommation
- Touches, 5 vitesses dont 2 intensives
- Niveau sonore (min/max) en fonctionnement normal : 39/62 dB
- Débit d'air en évacuation selon la norme DIN/EN 61591
fonctionnement normal : 501 m³/h
position intensive : 775 m³/h

Confort/Sécurité

- Home Connect : contrôle à distance
- CookConnect : contrôle via la table de cuisson
- Contrôle vocal de la hotte (ex. Amazon, Google)
- PerfectAirlimateControl : détection automatique des odeurs et des vapeurs
- Positions intensives avec retour automatique au bout de 6 minutes
- Ventilation automatique par intermittence pendant 10 min après utilisation
- Filtres Easy Access : un bouton actionne la lever des filtres
- 2 filtre(s) à graisse métallique(s) lavable au lave-vaisselle
- Témoin de saturation du filtre métallique et à charbon actif
- Le paroi en verre s'enlève et se nettoie facilement

Données techniques

- Classe d'efficacité énergétique A* sur une échelle allant de A+ ++ à D
- Consommation énergétique moyenne : 36.9 kWh/an*
- Classe d'efficacité ventilateur : A*
- Classe d'efficacité filtre à graisse : B*
- Puissance de raccordement : 300 W
- Câble de raccordement avec prise : 1.3 m
- Ne pas combiner avec une table gaz
- Pour l'installation du moteur déporté, un kit d'installation est nécessaire (en option)

*Conformément au règlement délégué européen No 65/2014



Série 8, Hotte de plan de travail, 80 cm, clear glass DDW88MM66

Mesures en mm

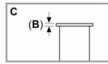
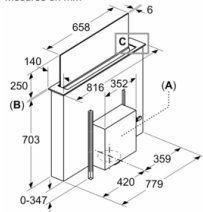

A: Installation de l'unité du moteur sur le côté avant/arrière ou avec une distance de 3 m maximum sur le côté (accessoires spéciaux requis)

L'unité du moteur doit toujours être accessible

B: 5,5 mm

Mesures en mm

Combinaison avec une table électrique
Montage sans soudure sur le plan de travail

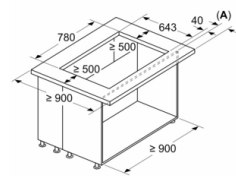

A: Écart entre le plan de travail et le corps impossible

Combinaison avec une table de cuisson gaz impossible
Pour éviter toute perte de puissance, respectez ce qui suit :

- Ne pas monter de meuble haut ni d'élément d'étagère ouverts au-dessus de l'appareil
- Distance gauche/droite entre l'appareil et le mur/le meuble haut voisin min. 500 mm

Mesures en mm

Combinaison avec une table électrique
Montage standard sur le plan de travail

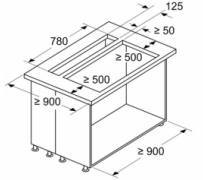

Standard : avec traverse de plan de travail entre la hotte de plan de travail et la table de cuisson

Combinaison avec une table de cuisson gaz impossible
Pour éviter toute perte de puissance, respectez ce qui suit :

- Ne pas monter de meuble haut ni d'élément d'étagère ouverts au-dessus de l'appareil
- Distance gauche/droite entre l'appareil et le mur/le meuble haut voisin min. 500 mm

Mesures en mm

Montage standard sur le plan de travail

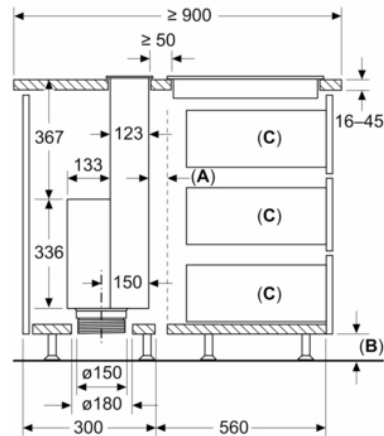

Standard : avec traverse de plan de travail entre la hotte de plan de travail et la table de cuisson

A: Fente d'aération pour table de cuisson

B: ≥ 60 mm pour le mode recvclaac

Mesures en mm

Montage standard sur le plan de travail

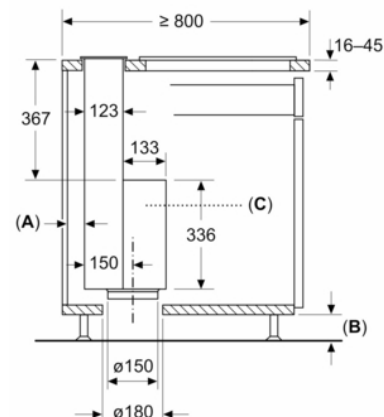

Standard : avec traverse de plan de travail

Mesures en mm

Montage sans soudure sur le plan de travail
(Accessoires spéciaux requis)

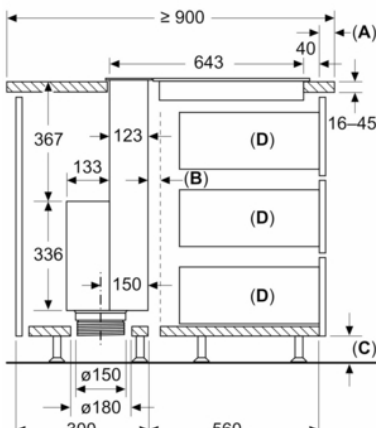



Série 8, Hotte de plan de travail, 80 cm, clear glass DDW88MM66

Mesures en mm
Montage sans soudure sur le plan de travail
 (Accessoires spéciaux requis)

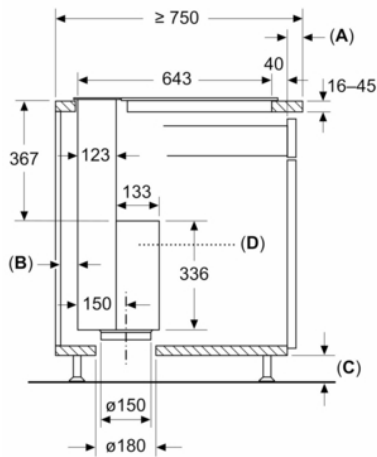

A: Écart entre le plan de travail et le corps

Mesures en mm
Combinaison avec une table électrique
Montage sans soudure sur le plan de travail

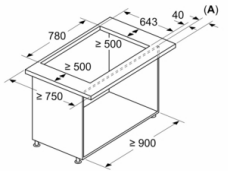

A: Écart entre le plan de travail et le corps
 Combinaison avec une table de cuisson gaz impossible
 Pour éviter toute perte de puissance, respectez ce qui suit :

- Ne pas monter de meuble haut ni d'élément d'étagère ouverts au-dessus de l'appareil
- Distance gauche/droite entre l'appareil et le mur/le meuble haut voisin min. 500 mm
- Distance entre le cadre de l'appareil et le mur min. 50 mm

Mesures en mm
Combinaison avec une table électrique
Montage standard sur le plan de travail

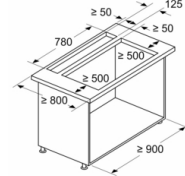

Standard : avec traverse de plan de travail entre la hotte de plan de travail et la table de cuisson

Combinaison avec une table de cuisson gaz impossible
 Pour éviter toute perte de puissance, respectez ce qui suit :

- Ne pas monter de meuble haut ni d'élément d'étagère ouverts au-dessus de l'appareil
- Distance gauche/droite entre l'appareil et le mur/le meuble haut voisin min. 500 mm
- Distance entre le cadre de l'appareil et le mur min. 50 mm

Recommandation de planification pour le mode recirculation de l'air

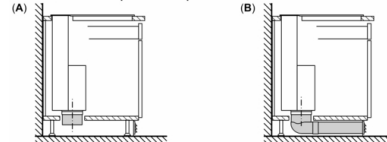

A: Paroi extérieure – valeur U ≤ 0.5 W/(m²K)
 Installation standard : partiellement intégrée dans la zone de la plinthe

B: Paroi extérieure – valeur U ≥ 0.5 W/(m²K)
 Installation avec tuyauterie complète jusqu'à la plinthe en cas de parois extérieures mal isolées ou au-dessus d'un sol froid