



- Nouvelle plaque aspirante avec volet d'aspiration rotatif 360°: efficacité et facilité de nettoyage
- 4 zones de cuisson induction dont 2 modulables
- Puissance totale 7400W
- AIRMATIC : des capteurs intelligents sont capables de reconnaître la quantité et la qualité des fumées et d'ajuster automatiquement la vitesse d'aspiration

Famille:
NIKOLATESLA SWITCH GLOW

Référence:
PRF0183878

Description commerciale:
NIKOLATESLA SWITCH GLOW BL/F/83

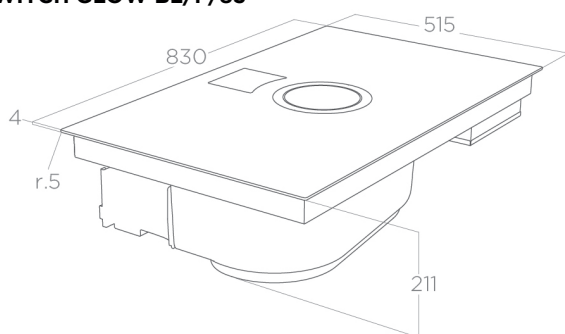

INSTALLATION

Largeur	83 cm
Mode d'installation	Recyclage
Limitation puissance	3,1kW - 4,5kW
Sortie d'air en mm	rectangle 222x89
Puissance max	7400 W
Kit tubes d'installation dans le meuble	Fournie - Kit hors plinth
Dimensions découpe de plan de travail	807 x 492 mm
Dimensions découpe à fleur de plan	832 x 517 mm

ACCESSORIES

Filtre Anti-odeur Céramique longue durée (Sans) fourni	Oui - KIT0120952A
--	-------------------

HOTTE

Classe énergétique EEI	A+
Debit d'air min	110 m ³ /h
Debit d'air max	400 m ³ /h
Debit d'air booster	550 m ³ /h
Niveau sonore min	39.db(a)
Niveau sonore max	72 db(a)
Niveau sonore Booster	76 db(a)
Commande aspiration	1 slider 9v+1 Booster

CARACTÉRISTIQUES ET FINITION

Finition	Verre vitrocéramique noir
Indicateur de saturation des filtres	Oui
Air quality sensor	Oui - Airmatic
Fonction Stop&Go	Oui
Fonction Maintien au chaud	Oui
Fonction Pause	Oui
Détecteur casserole	Oui
Timer	Oui
Sécurité enfant par verrouillage	Oui
Témoin de chaleur résiduelle	Oui
Montée en température automatique	Oui

PLAQUE CUISSON

Commandes cuisson	4 sliders séparés 9p+1 Booster
Formes inducteurs	4 octogonaux
Nombre de zones modulables	2 (3,7 kW@ Booster)
Zone avant droit	OCTA 210x191mm 2,1kW@ Niv 9 - 3,0 kW@ B
Zone arrière droit	OCTA 210x191mm 2,1kW@ Niv 9 - 3,0 kW@ B
Zone avant gauche	OCTA 210x191mm 2,1kW@ Niv 9 - 3,0 kW@ B
Zone arrière gauche	OCTA 210x191mm 2,1kW@ Niv 9 - 3,0 kW@ B

LOGISTIQUE

Code EAN	8020283054165
Poids net kg	25,5 Kg
Poids brut kg	33,3 Kg
Longueur emballage mm	600
Largeur emballage mm	915
Hauteur emballage mm	530
Quantité par palette	8



- Nieuwe kookplaat met geïntegreerde afzuiging met 360° draaibare klep: efficiëntie en reinigingsgemak
- 4 inductiekookzones, waarvan 2 bridgebaar
- Totaal vermogen 7400W
- AIRMATIC: intelligente sensoren zijn in staat de hoeveelheid en de kwaliteit van de rook te herkennen en passen automatisch de afzuigsnelheid aan

Familie:
NIKOLATESLA SWITCH GLOW

Référence:
PRF0183878

Description commerciale:
NIKOLATESLA SWITCH GLOW BL/F/83

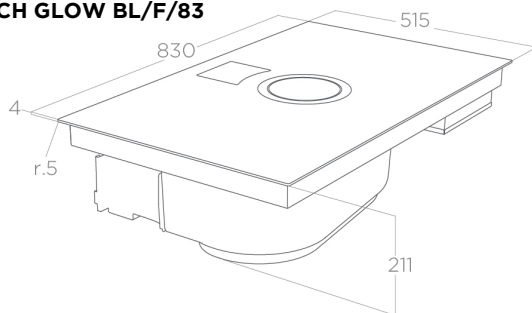

INSTALLATIE

Breedte	83 cm
Wijze van installatie	Filterversie
Maximaal vermogen	3,1kW - 4,5kW
Power Limitation	rechthoek 222x89
Luchtafvoer in mm	7400 W
Installatie afvoerkit in de kast	Meegeleverd - Kit "back exit"
Afmetingen van werkblad uitsparingen	807 x 492 mm
Afmetingen van de uitsparing gelijk met het oppervlak	832 x 517 mm

ACCESSOIRES

Keramische koolstoffilter lange levensduur (5jaar) meegeleverd	Ja - KIT0120952A
--	------------------

DAMPKAP

Energie klasse EEI	A+
Minimale lucht hoeveelheid	110 m ³ /h
Maximale lucht hoeveelheid	400 m ³ /h
Booster luchthoeveelheid	550 m ³ /h
Geluidsniveau min	39.db(a)
Geluidsniveau max	72 db(a)
Geluidsniveau booster	76 db(a)
Bediening voor afzuiging	Touch control 1 slider 9S+ Booster

KENMERKEN EN AFWERKING

Afwerking	Zwart glas + gietijzereffect
Indicator verzadiging filter	Ja
Air quality sensor	Autocapture
Stop&Go	Ja
Warmhoud functie	Ja
Pause	Ja
Potten en pannen detector	Ja
Timer	Ja
Child Lock	Ja
Restwarmte indicator	Ja
Automatische temperatuurstijging	Ja

KOOKPLAAT

Bediening voor koken	Touch control 4 slider 9S+1 Booster
Bridge Zone	2 (3,7 kW@ Booster)
Inductie elementen	4 achthoekige
Zone vooraan rechts	OCTA 210x191mm 2,1kW@ liv,9 - 3,0 kW@ Int
Zone achteraan rechts	OCTA 210x191mm 2,1kW@ liv,9 - 3,0 kW@ Int
Zone vooraan links	OCTA 210x191mm 2,1kW@ liv,9 - 3,0 kW@ Int
Zone achteraan links	OCTA 210x191mm 2,1kW@ liv,9 - 3,0 kW@ Int

LOGISTIEK

EAN code	8020283054165
Netto gewicht in kg	25,5 Kg
Brutto gewicht in kg	33,3 Kg
Lengte verpakking mm	600
Breedte verpakking mm	915
Hoogte verpakking mm	530
Hoeveelheid per palet	8