



**AC250121**  
**Hotte de plafond Série 200**  
**Gaggenau Light Bronze**  
**Largeur 120 cm**  
**Evacuation extérieure ou mode recyclage**

**Intégration discrète dans la cuisine**  
**Moteur silencieux et économe en énergie**  
**Filtres à aspiration périphérique**  
**Fonction Automatique contrôlée par Sensor, adapte la puissance d'aspiration au volume des vapeurs de cuisson**  
**Installation simple et rapide directement au plafond**  
**Remplacement facile des filtres.**  
**Evacuation extérieure ou mode recyclage**

#### Autres couleurs disponibles

**AC250121**  
**Gaggenau Light Bronze**  
**Largeur 120 cm**

#### Accessoires en option

**AA200110**  
**1 filtre CleanAir pour une forte réduction des odeurs grâce à la grande surface de filtration. Pour module de recyclage AA 200 812/816 et AA 010 811 / AA 012 811.**  
**AA200112**

#### Performances

Puissance position 3 / intensive :  
Puissance d'aspiration mesurée selon la norme EN 61591.  
Puissance acoustique mesurée selon EN 60704-3.  
Pression acoustique mesurée selon EN 60704-2-13.  
Réduction des odeurs en recyclage selon EN 61591.  
Puissance en évacuation :  
458 / 933 m<sup>3</sup>/h.  
56 / 70 dB (A) re 1 pW.  
43 / 57 dB (A) re 20 µPa.  
Puissance en recyclage :  
419 / 637 m<sup>3</sup>/h.  
63 / 72 dB (A) re 1 pW.  
50 / 59 dB (A) re 20 µPa.

#### Caractéristiques

3 vitesses électroniques et 1 position intensive.  
Télécommande livrée de série.  
Fonction Automatique avec temporisation contrôlée par Sensor.  
Fonction Aspiration intermittente, 6 min.  
Témoin de saturation du filtre à graisse.  
Indicateur de saturation du filtre à charbon actif.  
Filtre anti-graisse métallique, lavable au lave-vaisselle.  
Cache filtres en Aluminium massif anodisé Gaggenau Light Bronze.  
Technologie d'aspiration très efficace, moteur BLDC.  
Moteur orientable, sortie d'air possible des 4 côtés.  
Raccord cylindrique Ø 150 mm.  
Contrôle de la ventilation basé sur le réglage de la table de cuisson (avec la table de cuisson compatible).  
Module WIFI intégré pour les services mode Digital (Home Connect).  
La disponibilité de la fonction Home Connect dépend de la fonctionnalité des services Home Connect dans le pays respectif. Les services Home Connect ne sont pas disponibles dans tous les pays. Plus d'informations sur: [www.home-connect.com](http://www.home-connect.com).

#### Consommations

Classe d'efficacité énergétique A+ sur une échelle de A++ à E.  
Consommation énergétique 35.2 kWh/an.  
Classe d'efficacité d'aspiration A.  
Classe d'efficacité d'éclairage NO\_FEATURE.  
Classe d'efficacité du filtre anti-graisse E.  
Niveau sonore min. 41 DB / max. 56 DB position normale.

#### Conseils d'installation

Installation dans un faux-plafond.

#### Caractéristiques

**Appellation produit/famille**  
**Couleur et matériau de la cheminée**  
**Typologie**  
**Certificats de conformité**  
CE, Eurasian, G-Mark, Ukraine, VDE  
**Longueur du cordon électrique (cm)**  
130  
**Niche d'encastrement (mm)**  
299mm x 1188mm x 487mm  
**Hauteur de la cheminée**  
**Hauteur du produit, sans cheminée**  
**Ecart min. par rapp. foyer él.**  
650  
**Ecart min. par rapp. foyer gaz**  
650  
**Poids net (kg)**  
30,110  
**Type de commandes**  
Electronique  
**Nombre de vitesses**  
**Débit maximum d'aspiration d'air en évacuation**  
459  
**Débit de l'aspiration en Recyclage d'air position turbo**  
637  
**Débit maximum d'aspiration en recyclage d'air**  
419  
**Débit Aspiration d'air en évacuation position turbo**  
933  
**Nombre de lampes**  
0  
**Niveau sonore (dB(A) re 1 pW)**  
56  
**Diamètre du réducteur d'évacuation d'air**  
150  
**Matériau du filtre à graisses**  
Inox résistant au lave-vaisselle  
**Code EAN**  
4242006280901

#### Types de consommation et de connexion

**Puissance de raccordement (W)**  
250

**Intensité (A)**

**Tension (V)**  
220-240

**Fréquence (Hz)**  
60; 50

**Type de prise**

Fiche cont.terre/Gard.fil ter.

**Type de montage**

Island

**2019-08-26**

**Page 1**

La hotte de plafond doit être considérée comme une ventilation de pièce lorsque la distance qui la sépare du plan de cuisson est supérieure à 120 cm car l'aspiration des vapeurs sera limitée. Pour atteindre le niveau d'aspiration optimal il faut que la puissance d'aspiration représente 10 à 12 fois le volume de la pièce.

L'installation sécurisée de l'appareil nécessite une structure de fixation adéquate. Ne jamais fixer directement l'appareil sur des dalles de placoplâtre ou des matériaux de construction légers similaires.

Distance minimale entre la hotte et le module filtre externe : 100 cm.

En mode recyclage, commander obligatoirement le module de recyclage CleanAir.

Distance minimale au-dessus d'une table gaz : 65 cm (minimum 70 cm si puissance totale du gaz supérieure à 12 kW).

Distance minimale au-dessus d'un appareil de cuisson électrique : 65 cm.

Le mode recyclage n'est pas recommandé dans le cas de l'installation d'un Vario Gril électrique. Bien s'assurer durant l'installation de l'évacuation qu'aucun bord tranchant et aucun obstacle n'obstruent la conduite. Si le conduit d'une hotte en mode d'évacuation extérieure est relié au conduit d'évacuation d'une cheminée ou d'un poêle, le circuit électrique de la hotte doit être prévu avec une fonction de sécurité adaptée.

Poids de l'appareil : env. 30 kg.

#### Valeurs de raccordement

Puissance totale: 250 W.  
Câble de raccordement 1,3 m avec prise.  
Consommation Standby/Display éteint null: 0.5 W.  
Consommation Standby/Internet NO\_FEATURE.  
Pour désactiver la fonction WIFI, se référer à la notice d'utilisation.

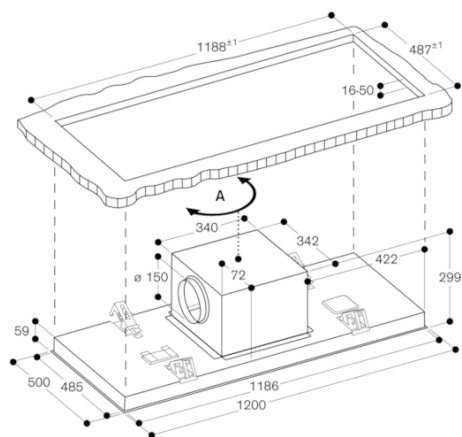

A : La sortie du ventilateur peut être tournée dans les quatre directions.  
Mesures en mm

AC 250 avec module de recyclage de l'air

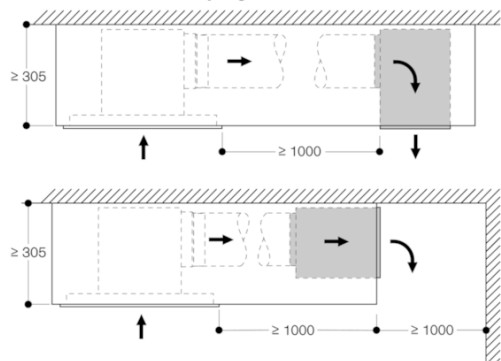

Mesures en mm